



VÖHRINGER

НЕМЕЦКИЕ ПЕЧИ СОВЕРШЕННОГО КАЧЕСТВА

**РУКОВОДСТВО
ПО ЭКСПЛУАТАЦИИ
ПАРОИСПАРИТЕЛЬ ФЕРИНГЕРА**

СОДЕРЖАНИЕ

1. Общие сведения.....	4
2. Модельный ряд.....	5
3. Технические характеристики.....	8
4. Устройство и принцип работы.....	9
5. Монтаж ПИФА	12
6. Меры безопасности.....	14
7. Требования к оборудованию помещений	15
8. Комплектность и упаковка	16
9. Транспортирование и хранение.....	17
10. Гарантийные обязательства.....	18

ТЕРМИНЫ И ОПРЕДЕЛЕНИЯ

- **парная** - отделение в бане, где принимаются паровые процедуры;
- **печь** - устройство для генерации тепла;
- **ПиФ** – пароиспаритель Ферингера, предназначен для преобразования воды в пар, для ускоренного нагрева и увлажнения парной;

ПиФ - это устройство, представляющее часть дымохода, относится к аппаратам, увлажняющим и нагревающим (ускоряет прогрев и увлажнение помещения парной паром, полученным от кипящей воды за счёт тепловой энергией дымовых газов).

ПиФ изготовлен согласно ТУ 27.52.14-004-18092416-2018.

Завод-изготовитель: ООО ЗАВОД «Ферингер и К», Россия, г.Воронеж, ул. Монтажный проезд, 12е.

Прежде, чем приступить к монтажу и эксплуатации ПиФа, для соблюдения гарантийных обязательств, **ВНИМАТЕЛЬНО ИЗУЧИТЕ** настоящее руководство по эксплуатации.



Рис.1 ПиФ «Стандарт»

- 2.1.** ПиФ «Стандарт» (рис. 1) – устанавливается на топку печи. Подача воды осуществляется через стандартную заливную воронку. Отличительной особенностью данного ПиФа является наличие на нем каналов отвода пара в зоны каменки и трубы дымохода. Направить пар по нужному каналу можно при помощи встроенного «клапана», регулируемого парильщиком самостоятельно.

МОДЕЛЬНЫЙ РЯД



Рис.2 ПиФ «Профи»

2.1. ПиФ «Профи» (рис. 2) – устанавливается на топку печи. Подача воды осуществляется через стандартную заливную воронку.

Выход пара у ПиФ «Профи» происходит не по каналам отвода пара, а через штуцер (1") расположенный в верхней части к которому подсоединяется шланг, гофрированный из нержавеющей стали (в комплект не входит). Направление пара по данному шлангу определяет пользователь.

Внимание: на выходе температура пара может достигать более 300°С будьте осторожны!

МОДЕЛЬНЫЙ РЯД



Рис. 3 ПиФ «Универсальный»

2.3. ПиФ «Универсальный» (Рис.3) можно устанавливать не только на топку печи, но и на любой уровень стартовой трубы.

ПиФ «Универсальный» состоит:

1. Корпус ПиФа,
2. Заливная лейка (а).
3. Гибкий шланг из нержавеющей стали 1/2" (б).

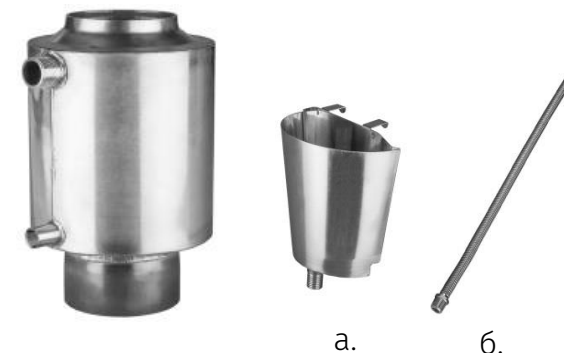
Подача воды происходит через заливную лейку (Рис3(а)), которая устанавливается отдельно с боку печи на одном уровне или выше корпуса ПиФа и соединяется посредством гибкого шланга из нержавеющей стали (Рис. 3(б)). Крепить заливную лейку рекомендуется к стене через имеющиеся отверстия.

Выход пара происходит через штуцер (1") так же, как у ПиФа «Профи»

Внимание: ПиФ «Универсальный» можно использовать в любых печах, с сечением трубы 115 мм.

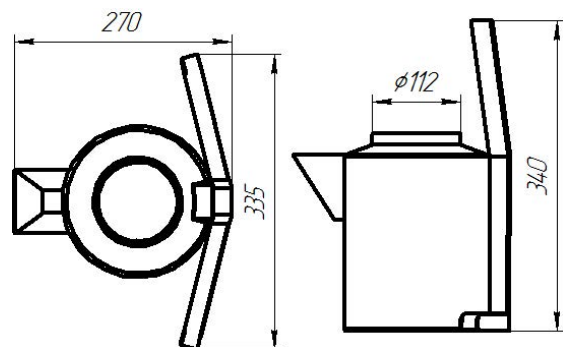

ПиФ «Стандарт»

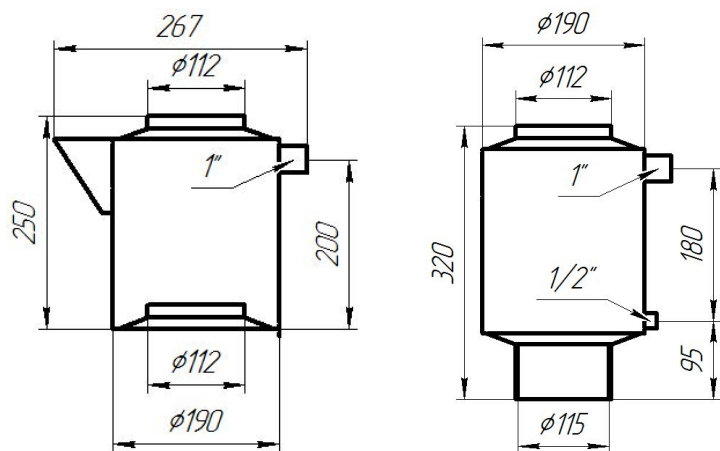

ПиФ «Профи»

ПиФ «Универсальный»

Рис.4



Рис.5 ПиФ «Стандарт»

4.1. Рассмотрим устройство «Пароиспаритель Ферингера» на одной из моделей.

ПиФ «Стандарт» (рис. 5) состоит из:

1. Дымохода который расширяется в своём сечении и имеет два рассекателя.
2. Ёмкости для воды, здесь вода преобразуется в пар.
3. Воронки для подачи воды с гидрозамком.
4. Каналов отвода пара.
5. Клапана распределения пара.

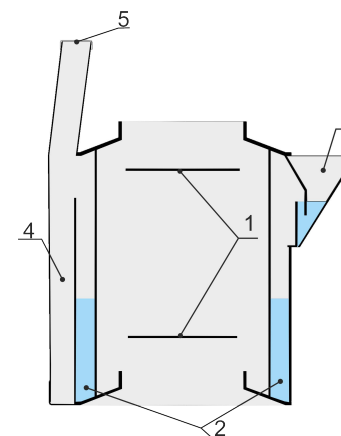
4.2. Нагрев ПиФа происходит интенсивной передачей тепла от дымовых газов. В связи с тем, что ПиФ испытывает очень большие нагрузки по перепадам температур и для того чтобы ресурс ПиФа соответствовал ресурсу топки, он выполнен из жаропрочной нержавеющей стали толщиной 2 и 3мм.



Рис.6 Пиф «Стандарт»

4.3. Принцип работы Пифа «Стандарт» (рис.6).

Пиф служит для увеличения скорости прогрева и увлажнения парной, а так же для создания комфортных условий для парения. Его конструкция позволяет эффективно использовать энергию дымовых газов, это видно на рисунке 6.

4.3.1. Откройте клапан распределения пара 5 (рис 5), налейте воду в Пиф. Заливка воды порциями 50-100мл с небольшими интервалами по 10–15 минут в разогретый Пиф ускорит прогрев парной, что важно в холодную погоду. Пиф, нагреваясь от дымовых газов более 300°С, с шумовым эффектом испаряет этот объём воды в нижней части ёмкости для воды 2 (рис 5) и перегревает в верхней перед выходом в канал отвода пара 4 (рис 5).

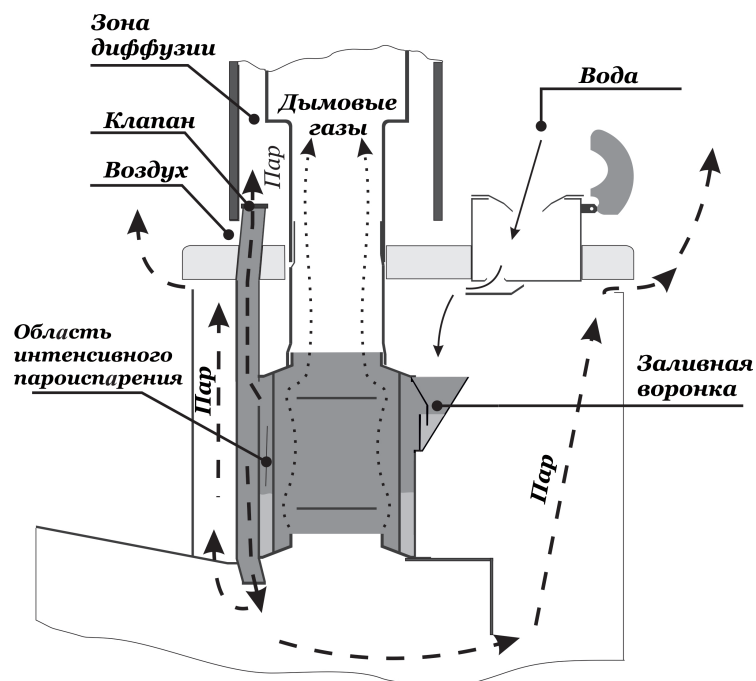
Выходящий пар смешивается с воздухом в околотрубном пространстве, образуя паровоздушную смесь, догревается от трубы дымохода и выходит в парную, нагревая помещение.

Заливка воды в большом объёме 1–1,5 литра ускорит прогрев (менее быстро чем в при заливке малыми порциями) и увлажнение помещения парной. Вода в ёмкости 2 (рис 5) закипает и пар выходит через канал отвода 4 (рис 5) с температурой 100-150°С, далее выходящий пар смешивается с воздухом в околотрубном пространстве, образуя паровоздушную смесь, догревается от трубы дымохода и выходит в парную, нагревая и увлажняя помещение. Повторить заливку воды нужно количество раз.

Важно! В Пиф рекомендуется заливать предварительно подогретую воду.

4.3.2. После прогрева камней в каменке до 300-500 °С (приблизительно через 1,5-2 часа)*, для создания комфортных условий парения закройте клапан распределения пара и залейте воду 1–1,5 литра в Пиф. Образовавшийся пар, проходя через каменку печи с нагретыми камнями, перегревается и, образуя паровоздушную смесь, попадает в помещение парной, создавая условия для приятной процедуры - «попариться». Заливку воды повторите при необходимости.

*** Время прогрева камней в каменке зависит от влажности дров, от интенсивности подачи воздуха во время горения закладки дров, от вида камня наполнителя и от его размеров, и даже от способа укладки камней в каменке.**



Рис.7 Схема установки ПиФа.

- 5.1.** Установите металлический корпус печи на стационарное основание.
- 5.2.** Установите парогенератор (ПиФ) на верхней поверхности топки.

Внимание: при температуре 0 С° и ниже **КАТЕГОРИЧЕСКИ ЗАПРЕЩАЕТСЯ** допускать наличие воды в корпусе ПиФа во избежание деформации, повреждения и нарушения герметичности парогенератора.

- 5.3.** Установите на парогенератор (ПиФ) трубу стартовую.
- 5.4.** Наполните каменку камнями. Закладывать камни следует в холодную печь в специально оборудованную ёмкость (каменку).
- 5.5.** Устанавливаем на печь опорную пластину с встроенной установкой распределения подачи воды на камни и крышку кожуха.
- 5.6.** Устанавливаем ёмкость для подачи воды.
- 5.7.** Первую топку, полностью готовой печи с уложенными в каменку камнями, необходимо произвести в активном режиме, чтобы ПиФ и камни прогрелись, затем дать печи медленно остыть в течении суток. В процессе первой топки, категорически **ЗАПРЕЩАЕТСЯ** подавать воду в ПиФ, это необходимые действия, предназначенные для снятия напряжения в узлах ПиФа после сварки.
- 5.8.** В паровых печах для бани с закрытой каменкой производства завода ООО «Ферингер и К» вода в ПиФ заливается через ёмкость для подачи воды, ориентированную в средний канал встроенной системы подачи воды в опорной пластине (рис 7).

6.1. При монтаже ПиФа запрещается:

- использовать приемы и инструмент, которые могут повредить детали и элементы ПиФа;

6.2. При эксплуатации ПИФа запрещается:

- вносить изменения в конструкцию пароиспарителя и использовать ее не по назначению;
- категорически запрещается во время эксплуатации прикасаться к пароиспарителю, это может привести к сильнейшим ожогам, так как температура корпуса ПиФа может достигать 500 °С.
- производить ремонтные и профилактические работы на горячем ПиФе;
- эксплуатировать пароиспаритель с нарушением рекомендаций, изложенных в настоящем Руководстве.
- при температуре 0 °С и ниже запрещается допускать наличие воды в корпусе ПиФа во избежание деформации, повреждения и нарушения герметичности пароиспарителя.

Внимание: во избежание несчастных случаев запрещается ставить на выходе пароиспарителя любые устройства, которые могут препятствовать свободному выходу пара.

Внимание: во время использования ёмкости для подачи воды и всех моделей пароиспарителя (ПиФа) нужно проявлять особую осторожность. Не следует наклоняться над крышкой емкости для подачи воды, выставлять ладонь над выходным отверстием ПИФа, так как можно получить сильнейший ожог.

7.1. Требования к надежности конструкций здания определяются общепринятыми нормами (СНиП2.09.04-87-2001 «Административные и бытовые здания», СНиП11-26-76 «Кровли» и др.).

7.2. Вентиляция в помещении – естественно-приточная (СНиП41-01-2003 «Отопление, вентиляция и кондиционирование»). Дополнительные требования не предъявляются.

ПиФ поставляется в собранном и упакованном виде.

Комплект поставки представлен в Таблице 1.

№ п/п	Наименование	Кол-во, шт.	Номер упаковочного места	Примечания
Основное оборудование				
1	ПиФ	1	№1	
2	Заливная лейка	1	№1	Комплектующие для ПиФа "Универсал"
3	Гибкий шланг	1	№1	
4	Руководство по эксплуатации	1	№1	

Таблица 1. Комплект поставки.

Транспортировать ПиФ разрешается любым видом транспорта с соблюдением мер предосторожности, указанных на упаковке производителя («кантовать», «не кантовать», «держат здесь», «верх», «низ» и др.). При длительном хранении рекомендуется защитить ПиФ от попадания на нее пыли, грязи и влаги.

- 10.1.** Гарантийный срок службы для парогенератора - 12 месяцев со дня продажи через розничную торговую сеть при соблюдении потребителем условий транспортирования, монтажа и эксплуатации.
- 10.2.** Срок службы ПИФ равен сроку службы печи производства завода ООО "Ферингер и К" при правильной эксплуатации и использовании один-два раза в неделю.
- 10.3.** ПИФ может использоваться в общественных банях и парных непрерывно, но в связи с тем, что в этом случае сверхнормативно, в несколько раз, увеличивается нагрузка, предприятие-изготовитель снимает с себя все гарантийные обязательства.
- 10.4.** Предприятие - изготовитель оставляет за собой право менять, без предварительного предупреждения, внешний вид ПИФ, и принцип эксплуатации.

Гарантийный талон

Изделие	Парогенератор Ферингера	
Модель		
Серийный номер		
Дата выпуска		
ОТК		
Гарантийный срок		
Заполняется продавцом		
Фирма продавец		
Адрес фирмы продавца		
Дата продажи		
Подпись продавца		
Комплектность проверена. С условиями гарантии ознакомлен.		
Подпись покупателя		

ООО ЗАВОД «ФЕРИНГЕР и К»

394076, Россия, г. Воронеж, ул.

Монтажный проезд, 12Е тел:

8-800-555-82-36

8 (473) 239-73-58

www.feringer.ru

e-mail: zavod@feringer.ru